

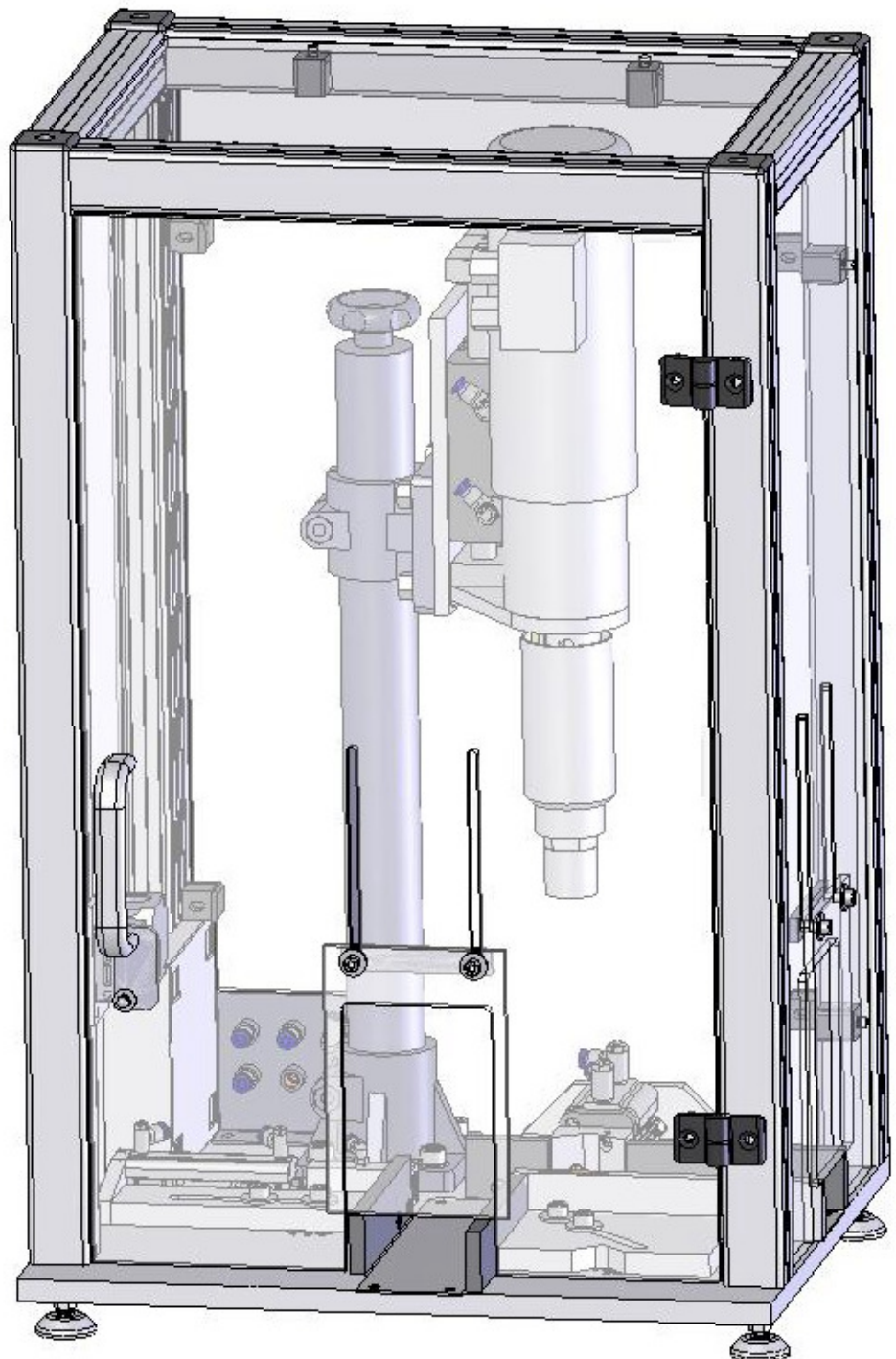

**heinlein**  
plastik-technik

VSM Halbautomatische Verschließmaschine  
VSM Closing machine, semi-automatic





## **Funktionen** halbautom. Verschließmaschine **Performance** semi-automatic closing machine

Heinlein unterstützt Sie auch in Sachen Verarbeitung der Packmittel. Hier profitieren Sie vom langjährigen Wissen unseres Maschinenbaus, wie auch der Anlagensteuerung. Für kleinere Chargengrößen und schnellste Rüstzeiten empfiehlt sich eine halbautomatische Verschließmaschine. Zugeschnitten auf Ihr Anforderungsprofil übernehmen wir die komplette Konstruktion bis hin zum Bau und Programmierung der Maschine.

*Now, Heinlein even provides you with backup in handling packaging. You benefit from our many years of mechanical engineering expertise as well as from our control systems. A semiautomatic closing machine is ideal for small batches and fast preparation times. Tailored to your particular requirements, we take charge of the entire design process all the way through to the construction and programming of the machine.*

Bild 1/picture : VSM 5

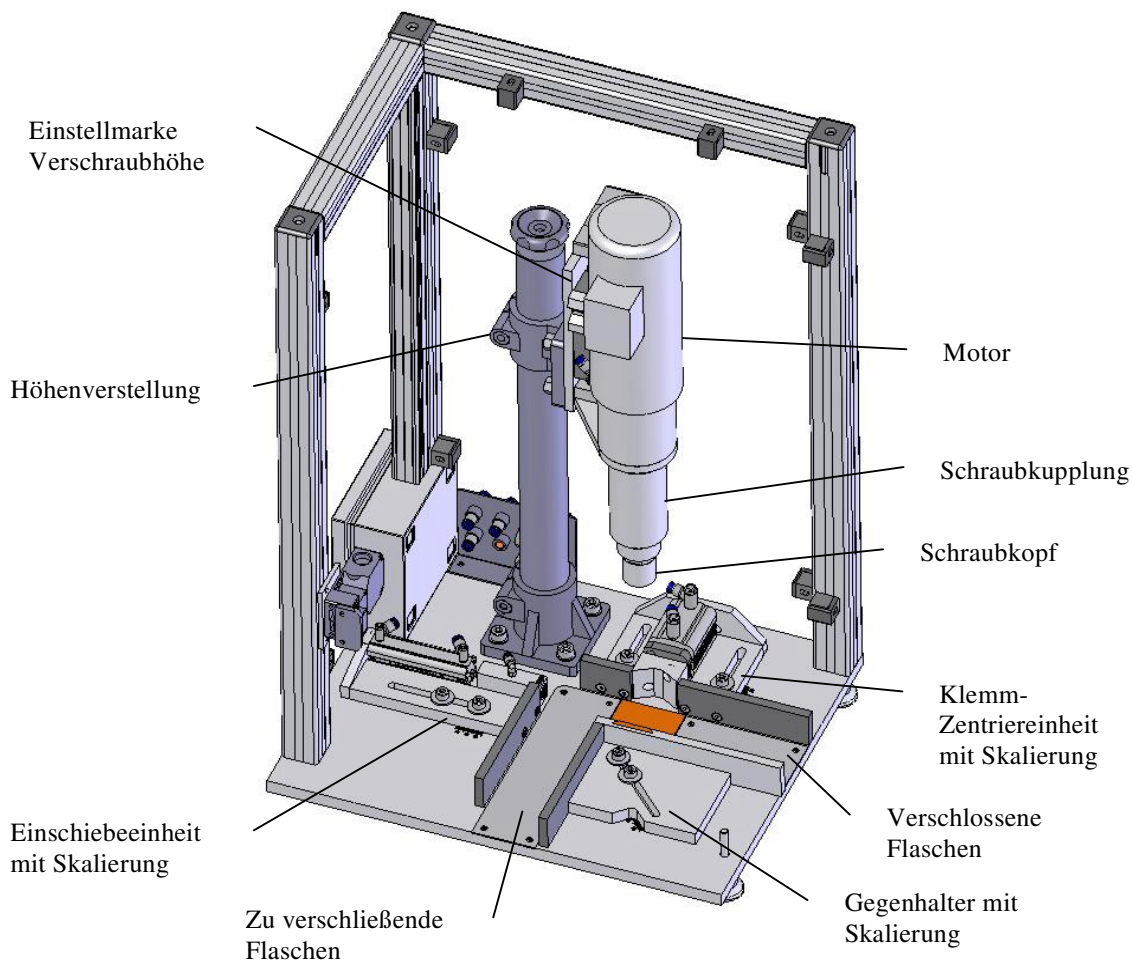



---

## 10 entscheidende Vorteile der VSM

### *10 Key advantages of VSM*

---

- Verarbeitung von verschiedenen Flaschen- und Verschlussgrößen
  - Schnelle und leichte Einstellung der Maschine
  - Besonders für kleine und mittelgroße Losgrößen geeignet
  - Einfaches Reinigen der Maschine
  - Zeitersparnis durch halbautom. Verschließprozess
  - Leichtes Einstellen der Verschließparameter über die SPS Steuerung.
  - Schneller Wechsel der Verschließköpfe möglich
  - Sicherheitsgehäuse aus Plexiglas mit einstellbaren Ein- und Auslässen.
  - Konstruktion mit wenig Platzbedarf.
- 
- *Processing of different bottle sizes*
  - *machine adjustment is very easy and quick*
  - *especially qualified for small till medium lot sizes*
  - *easy handling to clean the machine*
  - *time saving by semi-automatic closing process*
  - *easy setting of parameters by PLC controller*
  - *very fast to change feeding and capping head*
  - *Safety enclosure made of perspex with adjustable inlets and outlets.*
  - *Designed for small requirements*

---

## Servicetechnik

### *Service engineering*

---

Mehr Support im Servicetechnikbereich liefern wir Ihnen bei der Verarbeitung an Ihrer Anlage, damit Sie in Sachen Processing einen Schritt voraus sind, stimmen wir in Absprache mit Ihnen die betreffenden Formateile wie z.B. Rütteltopf, Zuführschiene oder Verschrauber passgenau auf die konturgebenden Maße der Verschlüsse ab. Ein Servicetechniker kann Ihnen auf Anfrage bei den Einstellparametern behilflich sein.

*We provide even more support in the area of service engineering when running your machinery. To keep you one step ahead when it comes to processing, in liaison with you we fine tune the format parts such as sorter, feeder rail or screw conveyor exact to the dimensions that dictate the contour of the closures.*  
*A service engineer can help you with the adjustment parameters upon request.*

Wir freuen uns auf Ihren Kontakt - Rufen Sie uns an!  
*We look forward to hearing from you!*

